

Betriebsanleitung

— Sandstrahlkabine

— SSK 1

— SSK 1.5



SSK 1



SSK 1.5

SSK-SERIE

Impressum

Produktidentifikation

Sandstrahlkabine	Artikelnummer
SSK 1	6204000
SSK 1.5	6204010

Hersteller

Stürmer Maschinen GmbH
Dr.-Robert-Pfleger-Str. 26
D-96103 Hallstadt

Fax: 0049 (0) 951 96555 - 55
E-Mail: info@unicraft.de
Internet: www.unicraft.de

Angaben zur Betriebsanleitung

Originalbetriebsanleitung
nach DIN EN ISO 20607:2019

Ausgabe: 05.10.2023
Version: 1.09
Sprache: deutsch

Autor: ES/RL

Angaben zum Urheberrecht

Copyright © 2023 Stürmer Maschinen GmbH, Hallstadt,
Deutschland.

Technische Änderungen und Irrtümer vorbehalten.

Inhalt

1 Einführung	3
1.1 Urheberrecht.....	3
1.2 Kundenservice.....	3
1.3 Haftungsbeschränkung.....	3
2 Sicherheit	3
2.1 Symbolerklärung.....	4
2.2 Verantwortung des Betreibers	4
2.3 Personalanforderungen	5
2.4 Persönliche Schutzausrüstung	5
2.5 Allgemeine Sicherheitshinweise	6
3 Bestimmungsgemäße Verwendung	6
3.1 Vernünftigerweise vorhersehbarer Fehlgebrauch.....	6
3.2 Restrisiken.....	7
4 Technische Daten.....	7
4.1 Typenschild.....	7
5 Transport, Verpackung, Lagerung.....	7
5.1 Anlieferung und Transport	7
5.2 Verpackung.....	8
5.3 Lagerung.....	8
6 Beschreibung	9
6.1 Lieferumfang.....	9
7 Montage und Anschluss.....	9
7.1 Montage.....	9
7.2 Elektrischer Anschluss.....	10
7.3 Druckluftanschluss.....	11
7.4 Luftregulierung SSK 1.5.....	11
8 Inbetriebnahme.....	11
9 Pflege, Wartung und Instandsetzung/Reparatur ..	12
9.1 Pflege durch Reinigung	12
9.2 Wartung und Instandsetzung/Reparatur	12
10 Fehlerbehebung	13
11 Entsorgung, Wiederverwertung von Altgeräten...14	14
11.1 Außer Betrieb nehmen.....	14
11.2 Entsorgung von Schmierstoffen.....	14
11.3 Entsorgung von elektrischen Geräten	14
12 Ersatzteile	14
12.1 Ersatzteilbestellung.....	14
12.2 Ersatzteilzeichnungen.....	15
13 EU-Konformitätserklärung	17
14 Anhang	18

1 Einführung

Mit dem Kauf der UNICRAFT Sandstrahlkabine haben Sie eine gute Wahl getroffen.

Lesen Sie vor der Inbetriebnahme aufmerksam die Betriebsanleitung.

Die Betriebsanleitung ist ein wichtiger Bestandteil und ist in der Nähe der Sandstrahlkabine und für jeden Nutzer zugänglich aufzubewahren.

Diese informiert über die sachgerechte Inbetriebnahme, den bestimmungsgemäßen Einsatz sowie über die sichere und effiziente Bedienung und Wartung der Sandstrahlkabine.

Beachten Sie darüber hinaus die örtlichen Unfallverhütungsvorschriften und allgemeinen Sicherheitsbestimmungen für den Einsatzbereich der Sandstrahlkabine.

Abbildungen in dieser Betriebsanleitung dienen dem grundsätzlichen Verständnis und können von der tatsächlichen Ausführung abweichen.

1.1 Urheberrecht

Die Inhalte dieser Anleitung sind urheberrechtlich geschützt. Ihre Verwendung ist im Rahmen der Nutzung der Sandstrahlkabine zulässig.

Eine darüber hinausgehende Verwendung ist ohne schriftliche Genehmigung des Herstellers nicht gestattet. Weitergabe sowie Vervielfältigung dieses Dokuments, Verwertung und Mitteilung seines Inhalts sind verboten, soweit nicht ausdrücklich gestattet.

Wir melden zum Schutz unserer Produkte Marken-, Patent- und Designrechte an, sofern dies im Einzelfall möglich ist. Wir widersetzen uns mit Nachdruck jeder Verletzung unseres geistigen Eigentums.

1.2 Kundenservice

Bitte wenden Sie sich bei Fragen zu Ihrem Produkt oder für technische Auskünfte an Ihren Fachhändler. Dort wird Ihnen gerne mit sachkundiger Beratung und Informationen weitergeholfen.

Deutschland:

Stürmer Maschinen GmbH
Dr.-Robert-Pfleger-Str. 26
D-96103 Hallstadt

Reparatur-Service:

Fax: 0049 (0) 951 96555-111
E-Mail: service@stuermer-maschinen.de
Internet: www.unicraft.de

Ersatzteil-Bestellung:

Fax: 0049 (0) 951 96555-119
E-Mail: ersatzteile@stuermer-maschinen.de

Wir sind stets an Informationen und Erfahrungen interessiert, die sich aus der Anwendung ergeben und für die Verbesserung unserer Produkte wertvoll sein können.

1.3 Haftungsbeschränkung

Alle Angaben und Hinweise in dieser Anleitung wurden unter Berücksichtigung der geltenden Normen und Vorschriften, des Stands der Technik sowie unserer langjährigen Erkenntnisse und Erfahrungen zusammengestellt.

In folgenden Fällen übernimmt der Hersteller für Schäden keine Haftung:

- Nichtbeachtung der Anleitung,
- Nicht bestimmungsgemäße Verwendung,
- Einsatz von nicht fach- und sachkundigem Personal,
- Eigenmächtige Umbauten,
- Technische Veränderungen,
- Verwendung nicht zugelassener Ersatzteile.

Der tatsächliche Lieferumfang kann bei Sonderausführungen, bei Inanspruchnahme zusätzlicher Bestelloptionen oder aufgrund neuester technischer Änderungen von den hier beschriebenen Erläuterungen und Darstellungen abweichen.

Es gelten die im Liefervertrag vereinbarten Verpflichtungen, die allgemeinen Geschäftsbedingungen sowie die Lieferbedingungen des Herstellers und die zum Zeitpunkt des Vertragsabschlusses gültigen gesetzlichen Regelungen.

2 Sicherheit

Dieser Abschnitt gibt einen Überblick über alle wichtigen Sicherheitspakete für den Schutz von Personen sowie für den sicheren und störungsfreien Betrieb. Weitere aufgabenbezogene Sicherheitshinweise sind in den Abschnitten zu den einzelnen Lebensphasen enthalten.

2.1 Symbolerklärung

Sicherheitshinweise

Sicherheitshinweise sind in dieser Anleitung durch Symbole gekennzeichnet. Die Sicherheitshinweise werden durch Signalworte eingeleitet, die das Ausmaß der Gefährdung zum Ausdruck bringen.



GEFAHR!

Diese Kombination aus Symbol und Signalwort weist auf eine unmittelbar gefährliche Situation hin, die zum Tod oder zu schweren Verletzungen führt, wenn sie nicht gemieden wird.

WARNUNG!

Diese Kombination aus Symbol und Signalwort weist auf eine möglicherweise gefährliche Situation hin, die zum Tod oder zu schweren Verletzungen führt, wenn sie nicht gemieden wird.

VORSICHT!

Diese Kombination aus Symbol und Signalwort weist auf eine möglicherweise gefährliche Situation hin, die zu geringfügigen oder leichten Verletzungen führen kann, wenn sie nicht gemieden wird.

ACHTUNG!

Diese Kombination aus Symbol und Signalwort weist auf eine möglicherweise gefährliche Situation hin, die zu Sach- und Umweltschäden führen kann, wenn sie nicht gemieden wird.



HINWEIS!

Diese Kombination aus Symbol und Signalwort weist auf eine möglicherweise gefährliche Situation hin, die zu Sach- und Umweltschäden führen kann, wenn sie nicht gemieden wird.

Tipps und Empfehlungen



Tipps und Empfehlungen

Dieses Symbol hebt nützliche Tipps und Empfehlungen sowie Informationen für einen effizienten und störungsfreien Betrieb hervor.

Um die Risiken von Personen- und Sachschäden zu reduzieren und gefährliche Situationen zu vermeiden, müssen Sie die in dieser Betriebsanleitung aufgeführten Sicherheitshinweise beachten.

2.2 Verantwortung des Betreibers

Betreiber ist die Person, welche die Sandstrahlkabine zu gewerblichen Zwecken selbst betreibt oder einem Dritten zur Nutzung bzw. Anwendung überlässt und während des Betriebs die rechtliche Produktverantwortung für den Schutz des Benutzers, des Personals oder Dritter trägt.

Wird die Sandstrahlkabine im gewerblichen Bereich eingesetzt, unterliegt der Betreiber der Sandstrahlkabine den gesetzlichen Pflichten zur Arbeitssicherheit. Deshalb müssen die Sicherheitshinweise in dieser Betriebsanleitung wie auch die für den Einsatzbereich der Sandstrahlkabine gültigen Sicherheits-, Unfallverhütungs- und Umweltschutzvorschriften eingehalten werden. Dabei gilt insbesondere folgendes:

- Der Betreiber muss sich über die geltenden Arbeitsschutzbestimmungen informieren und in einer Gefährdungsbeurteilung zusätzlich Gefahren ermitteln, die sich durch die speziellen Arbeitsbedingungen am Einsatzort der Sandstrahlkabine ergeben. Diese muss er in Form von Betriebsanweisungen für den Betrieb der Sandstrahlkabine umsetzen.
- Der Betreiber muss während der gesamten Einsatzzeit der Sandstrahlkabine prüfen, ob die von ihm erstellten Betriebsanweisungen dem aktuellen Stand der Regelwerke entsprechen, und diese, falls erforderlich, anpassen.
- Der Betreiber muss die Zuständigkeiten für Installation, Bedienung, Störungsbeseitigung, Wartung und Reinigung eindeutig regeln und festlegen.
- Der Betreiber muss dafür sorgen, dass alle Personen, die mit der Sandstrahlkabine umgehen, diese Anleitung gelesen und verstanden haben. Darüber hinaus muss er das Personal in regelmäßigen Abständen schulen und über die Gefahren informieren.
- Der Betreiber muss dem Personal die erforderliche Schutzausrüstung bereitstellen und das Tragen der erforderlichen Schutzausrüstung verbindlich anweisen.

Weiterhin ist der Betreiber dafür verantwortlich, dass die Sandstrahlkabine stets in technisch einwandfreiem Zustand ist. Daher gilt folgendes:

- Der Betreiber muss dafür sorgen, dass die in dieser Anleitung beschriebenen Wartungsintervalle eingehalten werden.
- Der Betreiber muss alle Sicherheitseinrichtungen regelmäßig auf Funktionsfähigkeit und Vollständigkeit überprüfen lassen.

2.3 Personalanforderungen

Die verschiedenen in dieser Anleitung beschriebenen Aufgaben stellen unterschiedliche Anforderungen an die Qualifikation der Personen, die mit diesen Aufgaben betraut sind.



WARNUNG!

Gefahr bei unzureichender Qualifikation von Personen!

Unzureichend qualifizierte Personen können die Risiken beim Umgang mit der Sandstrahlkabine nicht einschätzen und setzen sich und andere der Gefahr schwererer oder tödlicher Verletzungen aus.

- Alle Arbeiten nur von dafür qualifizierten Personen durchführen lassen.
- Unzureichend qualifizierte Personen aus dem Arbeitsbereich fernhalten.

Für alle Arbeiten sind nur Personen zugelassen, von denen zu erwarten ist, dass sie diese Arbeiten zuverlässig ausführen. Personen, deren Reaktionsfähigkeit z. B. durch Drogen, Alkohol oder Medikamente beeinflusst ist, sind nicht zugelassen.

In dieser Betriebsanleitung werden die im Folgenden aufgeführten Qualifikationen der Personen für die verschiedenen Aufgaben benannt:

Bediener:

Der Bediener ist in einer Unterweisung durch den Betreiber über die ihm übertragenen Aufgaben und möglichen Gefahren bei unsachgemäßem Verhalten unterrichtet worden. Aufgaben, die über die Bedienung im Normalbetrieb hinausgehen, darf der Bediener nur ausführen, wenn dies in dieser Betriebsanleitung angegeben ist und der Betreiber ihn ausdrücklich damit betraut hat.

Elektrofachkraft:

Die Elektrofachkraft ist aufgrund ihrer fachlichen Ausbildung, Kenntnisse und Erfahrungen sowie Kenntnis der einschlägigen Normen und Bestimmungen in der Lage, Arbeiten an elektrischen Anlagen auszuführen und mögliche Gefahren selbstständig zu erkennen und zu vermeiden.

Die Elektrofachkraft ist speziell für das Arbeitsumfeld, in dem sie tätig ist, ausgebildet und kennt die relevanten Normen und Bestimmungen.

Fachpersonal:

Das Fachpersonal ist aufgrund seiner fachlichen Ausbildung, Kenntnisse und Erfahrung sowie Kenntnis der einschlägigen Normen und Bestimmungen in der Lage, die ihm übertragenen Arbeiten auszuführen und mögliche Gefahren selbstständig zu erkennen und Gefährdungen zu vermeiden.

Hersteller:

Bestimmte Arbeiten dürfen nur durch Fachpersonal des Herstellers durchgeführt werden. Anderes Personal ist nicht befugt, diese Arbeiten auszuführen. Zur Ausführung der anfallenden Arbeiten unseren Kundenservice kontaktieren.

2.4 Persönliche Schutzausrüstung

Die persönliche Schutzausrüstung dient dazu, Personen vor Beeinträchtigungen der Sicherheit und Gesundheit bei der Arbeit zu schützen. Das Personal muss während der verschiedenen Arbeiten an und mit der Maschine persönliche Schutzausrüstung tragen, auf die in den einzelnen Abschnitten dieser Anleitung gesondert hingewiesen wird.

Im folgenden Abschnitt wird die persönliche Schutzausrüstung erläutert



Kopfschutz

Der Industriehelm schützt den Kopf gegen herabfallende Gegenstände und Anstoßen an feststehenden Gegenständen.



Gehörschutz

Der Gehörschutz schützt vor Gehörschäden durch Lärm.



Atemschutz

Der Atemschutz schützt die Atemwege vor dem Eindringen von Staub und kleinen Fremdkörpern.



Schutzbrille

Die Schutzbrille dient zum Schutz der Augen vor umherfliegenden Teilen.



Schutzhandschuhe

Die Schutzhandschuhe dienen zum Schutz der Hände vor scharfkantigen Bauteilen, sowie vor Reibung, Abschürfungen oder tieferen Verletzungen.



Sicherheitsschuhe

Die Sicherheitsschuhe schützen die Füße vor Quetschungen, herabfallende Teile und Ausgleiten auf rutschigem Untergrund.



Arbeitsschutzkleidung

Arbeitsschutzkleidung ist eng anliegende Arbeitskleidung, ohne abstehende Teile, mit geringer Reißfestigkeit.

2.5 Allgemeine Sicherheitshinweise

- Lesen Sie die Betriebsanleitung sorgfältig durch und beachten Sie die Sicherheitshinweise.
- Verschießen Sie die Tür sicher, bevor Sie die Maschine in Betrieb nehmen.
- Trennen Sie vor Wartungsarbeiten die Druckluft- und Stromversorgung von der Maschine.
- Tragen Sie geeignete Schutzkleidung, wie Schutzbrille und Staubmaske.
- Die Sandstrahlkabine darf in ihrer Konzeption nicht geändert und nicht für andere Zwecke, als für die vom Hersteller vorhergesehenen Arbeitsgänge benutzt werden.
- Der maximale Druck darf nicht überschritten werden.
- Die Sandstrahlkabine darf nur von Personen betrieben werden, die für das Gerät unterwiesen sind. Weitere Personen müssen sich während der Bedienung vom Arbeitsbereich fernhalten.
- Die Sandstrahlkabine darf nur im technisch einwandfreien Zustand betrieben werden. Eventuelle Störungen müssen umgehend beseitigt werden.
- Die Sandstrahlkabine muss auf einem stabilen und sicheren Boden ohne Neigung verwendet, zusammengebaut und transportiert werden.
- Nur Original Ersatz- und Zubehörteile verwenden.

Vorbeugende Instandhaltungsarbeiten

- Reinigen Sie den Auffangbehälter und den Filter regelmäßig.
- Kontrollieren Sie Verschleißteile (z.B. Düsen, Blenden und Handschuhe).
- Überprüfen Sie das Strahlgut und ersetzen Sie es, wenn es Anzeichen von Verschleiß aufweist.
- Säubern Sie das Innere der Kabine gelegentlich.
- Vermeiden Sie Feuchtigkeit in den Luftleitungen und am Strahlgut.
- Die Türdichtung wöchentlich auf Dichtheit prüfen.
- Leuchtmittel mit max. 4 W, 12 V verwenden.

2.5.1 Sicherheitskennzeichnungen

An der Sandstrahlkabine sind verschiedene Sicherheitskennzeichnungen angebracht, die beachtet und befolgt werden müssen.

Die Sicherheitskennzeichnungen dürfen nicht entfernt werden. Beschädigte oder fehlende Sicherheitskennzeichnungen können zu Fehlhandlungen, Personen- und Sachschäden führen. Sie sind umgehend zu ersetzen.

Sind die Sicherheitskennzeichnungen nicht auf den ersten Blick erkenntlich und begreifbar, ist die Sandstrahlkabine außer Betrieb zu nehmen, bis neue Sicherheitskennzeichnungen angebracht worden sind.

Folgende Sicherheitskennzeichnungen und -symbole sind angebracht:



Abb. 1: Sicherheitskennzeichnungen an der Sandstrahlkabine SSK 1
 1 Gebotszeichen: Anleitung beachten, Augenschutz benutzen, Fußschutz benutzen, Maske benutzen, Netzstecker ziehen |
 2 Warnzeichen: Warnung vor Handverletzungen, Vor Benutzung erden

3 Bestimmungsgemäße Verwendung

Die Sandstrahlkabine dient ausschließlich zur Rostentfernung und Reinigung von Metalloberflächen mit Druckluftwerkzeugen unter Verwendung von Sandstrahlgut. Die Arbeiten dürfen nur in der geschlossenen Box durchgeführt werden, wobei sorgfältig auf absolute Dichtheit zu achten ist.

Zur bestimmungsgemäßen Verwendung gehört auch die Einhaltung aller Angaben in dieser Anleitung.

3.1 Vernünftigerweise vorhersehbarer Fehlgebrauch

Jede über die bestimmungsgemäße Verwendung hinausgehende oder andersartige Benutzung gilt als Fehlgebrauch.

Mögliche Fehlanwendungen können sein:

- Einbau von Ersatzteilen und Verwendung von Zubehör und Betriebsmitteln, die nicht vom Hersteller genehmigt sind.
- Einsatz der Sandstrahlkabine außerhalb der im Kapitel „Technische Daten“ angegebenen Leistungsgrenzen.
- Servicearbeiten durch ungeschultes oder nicht autorisiertes Personal.
- Einsatz der Sandstrahlkabine in Bereichen, in denen sich in der Luft aggressive oder brennbare Stoffe befinden (Die Sandstrahlkabine ist serienmäßig nicht explosionsgeschützt).
- Betreiben der Sandstrahlkabine ohne die vorgesehenen Schutzeinrichtungen.
- Nichtbeachtung von Abnutzungs- und Beschädigungsspuren.

Fehlgebrauch der Sandstrahlkabine kann zu gefährlichen Situationen führen.

Bei konstruktiven und technischen Änderungen an der Sandstrahlkabine übernimmt die Firma Stürmer Maschinen GmbH keine Haftung.

Ansprüche jeglicher Art wegen Schäden aufgrund nicht bestimmungsgemäßer Verwendung sind ausgeschlossen.

3.2 Restrisiken

Selbst wenn sämtliche Sicherheitsvorschriften beachtet werden und die Sandstrahlkabine vorschriftsgemäß verwendet wird, bestehen noch Restrisiken, welche nachstehend aufgelistet sind:

- Einatmen von gesundheitsgefährdenden Stoffen infolge unzureichendem Atemschutz.
- Gefährdung durch elektrischen Strom bei Verwendung nicht ordnungsgemäßer Anschlussleitungen oder Netzstecker.
- Verletzungsgefahr für die oberen Gliedmaßen (z. B. Hände, Finger).
- Leckagen von Dichtungen durch Verschleiß.
- Umkippen der Sandstrahlkabine infolge ungenügender Absicherung.
- Beschädigung des Werkstücks wegen mangelnder Erfahrung beim Sandstrahlen.

4 Technische Daten

SSK 1

Modell	SSK 1
Volumen Arbeitskabin	90 Liter
Arbeitsdruck	2,8 - 5,5 bar
Max. Eingangsdruck	8,6 bar
Strahlmittel Korngröße (empfohlen)	0,2-0,3 mm
Strahlmittel Korngröße (maximal)	0,125-0,45 mm
Druckluft-Anschluss	3/8"
Luftverbrauch	200-350 l/min
Elektrischer Anschluss	230 V / 50 Hz
Innen-Maße Arbeitskabin (LxBxH vorn/hinten)	580 x 480 x 300/370 mm
Maße (LxBxH)	590 x 489 x 490 mm
Gewicht	17 kg

SSK 1.5

Modell	SSK 1.5
Luftbedarf ca.	196 l/min
Arbeitsdruck	5,5 bis 7,9 bar
Max. Eingangsdruck	8,5 bar
Anschlussgewinde	1/4 "
Düsendurchmesser	3,5 mm
Volumen Arbeitskabin	25,4 L
LxBxH Kabin innen	410x 310 x 200 mm
Max. Gewicht Gitter	10 kg
Handloch Durchmesser	100 mm
Maße (LxBxH)	475 x 370 x 370 mm
Gewicht	12,5 kg
Max. Gewicht Strahlgut	5,45 kg
Strahlmittel Korngröße (empfohlen)	0,2-0,3 mm
Strahlmittel Korngröße (maximal)	0,125-0,45 mm

4.1 Typenschild

Sandstrahlkabine Sandblasting cabinet			
Typ Type	SSK 1	Serien-Nr. Serial no.	
Artikel-Nr. Item no.	6204000	Baujahr Year of manufacture	
Netzanschluss Power connection	230 V	Gewicht Weight	17 kg
		Stürmer Maschinen GmbH Dr.-Robert-Pfleger-Str. 26, 96103 Hallstadt Deutschland / Germany	

Abb. 2: Typenschild SSK 1

5 Transport, Verpackung, Lagerung

5.1 Anlieferung und Transport

Anlieferung

Überprüfen Sie die Sandstrahlkabine nach Anlieferung auf sichtbare Transportschäden. Sollten Sie Schäden entdecken, melden Sie diese unverzüglich dem Transportunternehmen beziehungsweise dem Händler.

Transport



VORSICHT!

Verletzungsgefahr durch Umfallen und Herunterfallen von Geräten vom Gabelstapler, Hubwagen oder Transportfahrzeug.

Verwenden Sie nur Transportmittel und Lastanschlagmittel, die das Gesamtgewicht aufnehmen können.

Unschlaggemäßes Transportieren von einzelnen Geräten, verpackten oder unverpackten ungesicherten Geräten, die übereinander oder nebeneinander gestapelt sind, ist unfallträchtig und kann Schäden oder Funktionsstörungen verursachen, für die wir keine Haftung bzw. Garantie gewähren.

Lieferumfang gegen Verschieben oder Kippen gesichert mit ausreichend dimensioniertem Flurförderfahrzeug zum Aufstellort transportieren.

Allgemeine Gefahren beim innerbetrieblichen Transport



VORSICHT: KIPPGEFAHR

Das Gerät darf ungesichert maximal 2cm angehoben werden.

Mitarbeiter müssen sich außerhalb der Gefahrenzone, der Reichweite der Last, befinden.

Warnen Sie Mitarbeiter und weisen Sie Mitarbeiter auf die Gefährdung hin.

Der Transport darf nur von autorisierten und qualifizierten Personen vorgenommen werden. Beim Transport verantwortungsbewusst handeln und immer die Folgen bedenken. Gewagte und riskante Handlungen unterlassen.

Besonders gefährlich sind Steigungen und Gefällstrecken (z.B. Auffahrten, Rampen und ähnliches). Ist eine Befahrung solcher Passagen unumgänglich, so ist besondere Vorsicht geboten.

Kontrollieren Sie den Transportweg vor Beginn des Transportes auf mögliche Gefährdungsstellen, Unebenheiten und Störstellen sowie auf ausreichende Festigkeit und Tragfähigkeit.

Gefährdungsstellen, Unebenheiten und Störstellen sind unbedingt vor dem Transport einzusehen. Das Beseitigen von Gefährdungsstellen, Unebenheiten und Störstellen zum Zeitpunkt des Transports durch andere Mitarbeiter führt zu erheblichen Gefahren.

Eine sorgfältige Planung des innerbetrieblichen Transports ist daher unumgänglich.

Die Sandstrahlkabine darf ausschließlich stehend transportiert werden. Die Sandstrahlkabinen dürfen nicht übereinander gestapelt werden. Auch dürfen auf ihnen keine anderen Gegenstände abgestellt werden.

Transport mit einem Gabelstapler/Hubwagen:

Für den Transport mit einem ausreichend dimensionierten Hubwagen oder Gabelstapler muss die Sandstrahlkabine auf einem ebenen, festen Untergrund (zum Beispiel auf einer Palette) gesichert stehen.

5.2 Verpackung

Alle verwendeten Verpackungsmaterialien und Packhilfsmittel sind recyclingfähig und müssen grundsätzlich der stofflichen Wiederverwertung zugeführt werden. Verpackungsbestandteile aus Karton geben Sie zerkleinert zur Altpapiersammlung. Die Folien sind aus Polyethylen (PE), die Polsterteile aus Polystyrol (PS). Diese Stoffe geben Sie an einer Wertstoffsammelstelle ab oder an das für Sie zuständige Entsorgungsunternehmen.

5.3 Lagerung

Die Sandstrahlkabine muss gründlich gesäubert werden, bevor sie in einer trockenen, sauberen und frostfreien Umgebung gelagert wird.

6 Beschreibung

Abbildungen in dieser Betriebsanleitung können vom Original abweichen.



Abb. 3: Sandstrahlkabine SSK 1

- 1 Deckel mit Dichtung und Sichtfenster
- 2 Filter. Anschluss für Absaugung mit 2m³/min.
- 3 Spannhebel
- 4 Handschuhe, Handloch Durchmesser 155 mm
- 5 Lichtschalter
- 6 Innenbeleuchtung



Abb. 4: Sandstrahlkabine SSK 1.5

- 1 EIN / AUS Schalter
- 2 Deckel mit Dichtung und Sichtfenster
- 3 Verriegelung Deckel
- 4 Handschuhe, Handloch Durchmesser 100 mm
- 5 Fußpedal
- 6 Manometer Arbeitsdruck
- 7 Luftregulierung
- 8 Abluftöffnung (Rückseite), mit Filter. Anschluss für Absaugung mit 2m³/min.

6.1 Lieferumfang

SSK 1

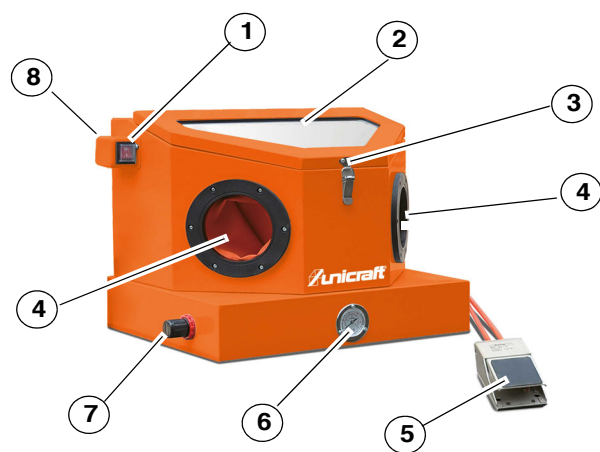
- Hochwertige Strahlpistole mit Keramikdüse
- 4 Keramikdüsen 4/5/6/7mm
- 5 Ersatzfolien für Sichtfenster

SSK 1.5

- 3x Keramikdüse 3,5 mm
- 3x Schutzfolie für Sichtscheibe

7 Montage und Anschluss

Die folgenden persönlichen Schutzausrüstungen sind bei Arbeiten an der Sandstrahlkabine zu tragen:



Die Erklärung der Piktogramme finden Sie im Kapitel 2.4 „Persönliche Schutzausrüstung“.

Die Sandstrahlkabine darf nur in trockenen, gut belüfteten Räumen aufgestellt und betrieben werden. Sie muss auf einem ebenen und festen Untergrund standsicher aufgestellt werden. Es ist darauf zu achten, dass genügend Bewegungsfreiheit und ausreichende Beleuchtung zum Arbeiten vorhanden ist.



VORSICHT!

Quetschgefahr!

Bei unsachgemäßem Arbeiten bei der Montage der Sandstrahlkabine besteht Verletzungsgefahr für Finger und Hände.

- Beachten Sie das Gewicht der Sandstrahlkabine. Achten Sie auf stabile Auflagen und Abstützvorrichtungen.

7.1 Montage

Die Sandstrahlkabine ist bereits vormontiert. Es muss noch der Filter angeschraubt und die Sandstrahlpistole angeschlossen werden:

Schritt 1: Den Deckel der Kabine öffnen und den beiliegenden Filter an der Abluftöffnung oben rechts in der Kabine anschrauben (Abb. 5). (Falls noch nicht montiert)



Abb. 5: Montage Filter

Schritt 2: Die vier Gummipuffer an der Unterseite der Kabinenbeine aufstecken.

Schritt 3: Alle Schrauben und Muttern auf festen Sitz prüfen und gegebenenfalls festziehen.



Abb. 6: Montage der Leitungen am Trichter

Schritt 4: Die Strahlmittel-Leitung am Trichter mit einer Schlauchschelle befestigen und die Druckluftleitung am Gehäuse anschließen. Die Strahlmittel-Leitung durch das Ablagegitter nach oben führen und beide Leitungen an der Sandstrahlpistole anschließen.

Schritt 5: Das Fußpedal an das Gehäuse der SSK 1.5 anschließen. Darauf achten, dass jeweils die richtigen Leitungen (Abb.7) miteinander verbunden werden.

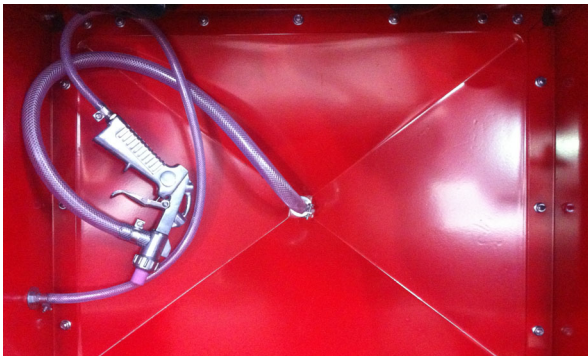

Abb. 7: Montage Fußpedalsteuerung



Abb. 8: Ablagegitter

Schritt 6: Das Strahlmittel durch das Ablagegitter in den Trichter der Sandstrahlkabine einfüllen.

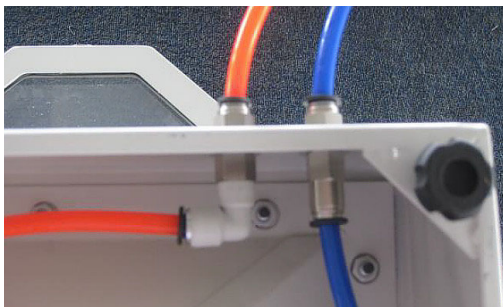
7.2 Elektrischer Anschluss

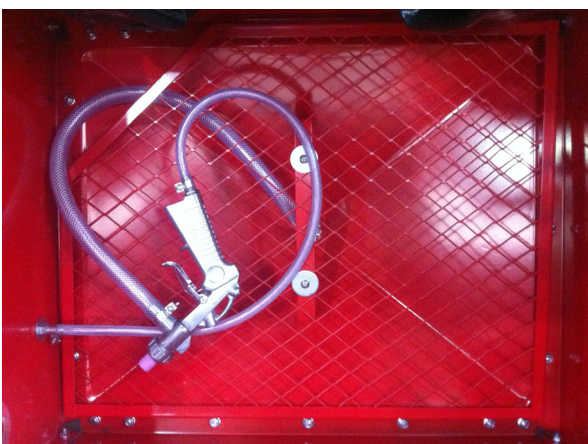

GEFAHR!

Lebensgefahr durch elektrischen Strom!

Bei Kontakt mit spannungsführenden Bauteilen besteht unmittelbare Lebensgefahr durch Stromschlag.

- Arbeiten am elektrischen Anschluss nur von Elektrofachkräften ausführen lassen.
- Die Sandstrahlkabine muss über eine gute Erdung verfügen, um Funkenbildung durch statische Aufladung zu vermeiden

Schritt 1: Prüfen Sie, ob die Netzspannung der Spannungsangabe entspricht, die auf dem Typenschild vermerkt ist.

Schritt 2: Sorgen Sie für eine gute Erdung der Sandstrahlkabine.



Abb. 9: Erdungsanschluss

Schritt 3: Verbinden Sie das Netzkabel mit dem Stromnetz.

7.3 Druckluftanschluss

Für das Betreiben der Sandstrahlkabine benötigen Sie einen Kompressor mit mindestens 350 l/min (SSK1) und 196 l/min (SSK1.5) Füllleistung und einer Behältergröße von mindestens 50 Litern. Die erzeugte Luft muss gereinigt, kondensatfrei und ölfrei sein.

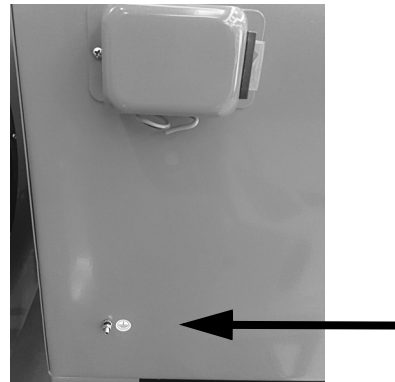
Einstellbarer Betriebsdruck SSK 1: 2,8 - 5,5 bar.

Einstellbarer Betriebsdruck SSK 1.5: 5,5 - 7,9 bar.



ACHTUNG!

Feuchtigkeit in der Druckluft beeinträchtigt den Fluss des Strahlmittels und kann zu Verklumpungen und Verstopfungen von Ventilen und Leitung führen.



Abb. 10: Anschluss Druckluftleitung SSK1

Schritt 1: Die Druckluftleitung an den Druckluftanschluss außen auf der rechten Seite der Kabine anschließen.

Schritt 2: Absaugung mit 2m³/min. Absaugleistung am Absauganschluss anschließen

7.4 Luftregulierung SSK 1.5

Der Arbeitsdruck an der SSK 1.5 kann mit Hilfe des Reglers (Abb.11) seitlich der SSK eingestellt werden. Um den Arbeitsdruck einzustellen, ziehen Sie den Regler heraus und drehen Sie für einen Druckaufbau nach rechts und Druckabbau nach Links. Drücken Sie den Regler nach der Druckeinstellung wieder zurück.



Abb. 11: Einstellung Arbeitsdruck



HINWEIS!

Wenn der Druck um mehrere bar sinkt, ist die Luftzufuhr unzureichend oder blockiert.

8 Inbetriebnahme



VORSICHT! GESUNDHEITSGEFÄHRDUNG

Beim Einatmen von Strahlgut und Abrieb besteht Gefahr von Lungenschädigung durch Quarzstaub! Mögliche Bildung einer Staublung und von Silikose. Informationen dazu unter <https://de.wikipedia.org/wiki/Silikose>

Besonders gefährlich ist das Einatmen von Stoffen mit Teilchengrößen unter 5 µm!

Verwenden Sie niemals Strahlmittel mit kleineren Korngrößen als 0,12 mm und stellen Sie sicher, dass die Kabine absolut dicht ist.

Tragen Sie einen Atemschutz.



HINWEIS!

Bevor Sie die Sandstrahlkabine erstmalig in Betrieb nehmen, führen Sie folgende Punkte durch.

- Überprüfen Sie alle Schraubverbindungen an der montierten Sandstrahlkabine und ziehen Sie diese gegebenenfalls nach.
- Überprüfen Sie die Sandstrahlkabine auf Dichtigkeit.
- Überprüfen Sie die Funktion der Türüberwachung. Beim Öffnen der Kabinentüren während des Betriebs schaltet sich die Sandstrahlkabine automatisch ab.



ACHTUNG!

- Die Sandstrahlpistole muss immer vom Bediener weg gerichtet sein. Niemals bei geöffneter Tür der Sandstrahlkabine arbeiten.
- Der Abstand der Strahlpistole zum Objekt spielt eine wesentliche Rolle und sollte 20 cm nicht überschreiten.
- Niemals Sand als Strahlmittel verwenden.
- Das zu bearbeitende Werkstück muss sauber und trocken sein.

- Schritt 1: Geeignetes Strahlmittel auswählen und in die Sandstrahlkabine einfüllen, bis max. halbe Trichterhöhe.
- Schritt 2: Das Werkstück muss frei sein von Öl, Fett und Feuchtigkeit. Gegebenenfalls das Werkstück reinigen, bevor es in die Sandstrahlkabine gebracht wird.
- Schritt 3: Den gewünschten Arbeitsdruck an der Druckluftversorgung (Kompressor) einstellen. Darauf achten, dass der maximale Druck nicht überschritten wird! Je nach Empfindlichkeit des Materials entsprechend niedrigeren Arbeitsdruck einstellen.
- Schritt 4: Die Sandstrahlkabine an die Druckluftquelle anschließen.
- Schritt 5: Das zu bearbeitende Werkstück in die Sandstrahlkabine legen und die Beleuchtung der Sandstrahlkabine einschalten.
- Schritt 6: Mit den integrierten Schutzhandschuhen die Sandstrahlpistole und das Werkstück halten und mit dem Sandstrahlen beginnen. Die Sandstrahlpistole in einem Winkel von 45° bis 60° zum Werkstück halten, wobei das Strahlmittel vom Werkstück ab gegen die Rückwand der Sandstrahlkabine geblasen werden sollte. Mit dem Hebel die Strahlmittelzugabe dosieren.
- Schritt 7: Nach beendeter Arbeit das Werkzeug von der Druckluftquelle trennen und das Werkstück entnehmen.

9 Pflege, Wartung und Instandsetzung/Reparatur



ACHTUNG!

Trennen Sie vor allen Wartungs-, Instandhaltungs- und Reinigungsarbeiten das Werkzeug von der Druckluftversorgung und die Sandstrahlkabine vom Stromnetz. Wartungs- und Instandhaltungsarbeiten dürfen nur von Fachpersonal ausgeführt werden.

9.1 Pflege durch Reinigung

Die Sandstrahlkabine ist stets in einem sauberen Zustand zu halten.

Verwenden Sie für alle Reinigungsarbeiten niemals scharfe Reinigungsmittel. Dies kann zu Beschädigungen oder Zerstörung des Gerätes führen.

Alle Kunststoffteile und lackierten Oberflächen sollten mit einem weichen, angefeuchteten Tuch und etwas Neutralreiniger gesäubert werden.

Das Werkzeug sauber und trocken aufbewahren.

9.2 Wartung und Instandsetzung/Reparatur



ACHTUNG!

Wartungs- und Instandsetzungsarbeiten dürfen ausschließlich von Fachpersonal durchgeführt werden.

Sollte die Sandstrahlkabine nicht ordnungsgemäß funktionieren, wenden Sie sich an einen Fachhändler oder an unseren Kundenservice.

Sämtliche Schutz- und Sicherheitseinrichtungen müssen nach abgeschlossenen Reparatur- und Wartungsarbeiten sofort wieder montiert werden.

Die Luftschläuche sind in regelmäßigen Zeitabständen auf Beschädigung und undichte Stellen zu überprüfen. Die beschädigten Schläuche müssen ersetzt werden.

Schlauchmaterial Druckluft-Schlauch: PVC.
Berstdruck: 16,5 bar

Das Werkzeug regelmäßig von Schmutz reinigen. Das regelmäßige Reinigen erleichtert das Arbeiten mit dem Pneumatikwerkzeug.

Nach 10 bis 12 Stunden Betriebszeit die Düse prüfen. Bei ungleichmäßiger Abnutzung sollte die Düse alle 10 Betriebsstunden um 1/4 Umdrehung gedreht werden.

Um einen guten Fluss des Strahlmittels zu gewährleisten, muss die Druckluft trocken und ölfrei sein. Die Qualität der Druckluft regelmäßig überprüfen, gegebenenfalls ein Entwässerungssystem vorschalten.

Die Qualität des Strahlmittels regelmäßig prüfen. Bei zu geringer Korngröße oder bei Verschmutzung das Strahlmittel austauschen.

Den Filter der Absauganlage regelmäßig prüfen und reinigen. Bei Bedarf ersetzen. Filtermaterial: Vliesstoff.



Abb. 12: Filter der Sandstrahlkabine

10 Fehlerbehebung



ACHTUNG!

Beim Auftreten eines der folgenden Fehler beenden Sie sofort die Arbeit mit der Sandstrahlpistole. Es kann zu ernsthaften Verletzungen oder Schädigung des Werkzeugs kommen. Sämtliche Reparaturen bzw. Austauscharbeiten dürfen nur von qualifiziertem und geschultem Fachpersonal durchgeführt werden. Das Werkzeug muss zuvor von der Druckluftquelle getrennt sein.



HINWEIS!

Der Filter entfernt Teilchen mit Korngrößen bis unter 5 μm .
Er ist temperaturstabil bis 90°C.

Die Verschraubungen auf einen festen und dichten Sitz überprüfen und gegebenenfalls nachziehen.

Bei Trübung des Sichtfensters Schutzfolie abziehen und neue Schutzfolie aufkleben.

Störung	mögliche Ursache	Abhilfe
Die Sandstrahlkabine arbeitet nicht	<ol style="list-style-type: none"> 1. Defekter Betätigungshebel 2. Keine Verbindung zur Druckluftquelle. 	<ol style="list-style-type: none"> 1. Den Betätigungshebel ersetzen. 2. Druckluftanschluss herstellen.
Schlechtes Strahlergebnis	<ol style="list-style-type: none"> 1. Strahldüse verschlissen 2. Kompressorleistung nicht ausreichend 3. Arbeitsdruck zu gering 4. Strahlmittel abgenutzt 	<ol style="list-style-type: none"> 1. Strahldüse ersetzen. 2. Leistungsstärkeren Kompressor verwenden 3. Arbeitsdruck erhöhen 4. Strahlmittel ersetzen
Es wird nicht genügend oder kein Strahlmittel versprüht	<ol style="list-style-type: none"> 1. Düse verstopft 2. Entlüftung Strahlbehälter verstopft 3. Luftrohr am Materialansaugschlauch verstopft 4. Zu feuchte Luft 5. Leitung undicht 	<ol style="list-style-type: none"> 1. Düse reinigen oder ersetzen. 2. Entlüftung reinigen 3. Luftrohr reinigen oder ersetzen 4. Wasserabscheider einsetzen 5. Leitung ersetzen
Druckabfall an der Sandstrahlpistole	<ol style="list-style-type: none"> 1. Druckluftleitung verstopft oder mit zu geringem Querschnitt 2. Druckluftleitung zu lang 	<ol style="list-style-type: none"> 1. Leitung reinigen oder durch größere Leitung ersetzen. 2. Leitung kürzer verlegen
Zu viel Staub in der Kabine	<ol style="list-style-type: none"> 1. Abluftfilter verstopft 2. Zu viel Strahlmittel in der Kabine 3. Strahlmittel abgenutzt 4. Leitung oder Anschluss undicht 	<ol style="list-style-type: none"> 1. Abluftfilter reinigen oder ersetzen. 2. Weniger Strahlmittel verwenden 3. Strahlmittel ersetzen 4. Leitung ersetzen, Anschluss abdichten.

11 Entsorgung, Wiederverwertung von Altgeräten

Tragen Sie bitte in Ihrem und im Interesse der Umwelt dafür Sorge, dass alle Bestandteile der Geräte nur über die vorgesehenen und zugelassenen Wege entsorgt werden.

11.1 Außer Betrieb nehmen

Ausgediente Geräte sind sofort fachgerecht außer Betrieb zu nehmen, um einen späteren Missbrauch und die Gefährdung der Umwelt oder von Personen zu vermeiden.

Schritt 1: Alle umweltgefährdende Betriebsstoffe aus dem Alt-Gerät entfernen.

Schritt 2: Die Geräte gegebenenfalls in handhabbare und verwertbare Baugruppen und Bestandteile demontieren.

Schritt 3: Die Gerätekomponenten und Betriebsstoffe den dafür vorgesehenen Entsorgungswegen zu führen.

11.2 Entsorgung von Schmierstoffen

Entfernen Sie das austretende, verbrauchte oder überschüssige Fett an den mit Schmierstoff versorgten Schmierstellen.

Die Entsorgungshinweise für die verwendeten Schmierstoffe stellt der Schmierstoffhersteller zur Verfügung. Fragen Sie gegebenenfalls nach den produktspezifischen Datenblättern.

11.3 Entsorgung von elektrischen Geräten

Elektrische Geräte enthalten eine Vielzahl wiederverwertbarer Materialien sowie umweltschädliche Komponenten.

Diese Bestandteile sind getrennt und fachgerecht zu entsorgen. Im Zweifelsfall an die kommunale Abfallentsorgung wenden.

Für die Aufbereitung ist gegebenenfalls auf die Hilfe eines spezialisierten Entsorgungsbetriebs zurückzugreifen.

12 Ersatzteile



GEFAHR!

Verletzungsgefahr durch Verwendung falscher Ersatzteile!

Durch Verwendung falscher oder fehlerhafter Ersatzteile können Gefahren für den Bediener entstehen sowie Beschädigungen und Fehlfunktionen verursacht werden.

- Es sind ausschließlich Originalersatzteile des Herstellers oder vom Hersteller zugelassene Ersatzteile zu verwenden.
- Bei Unklarheiten ist stets der Hersteller zu kontaktieren.



Tipps und Empfehlungen

Bei Verwendung nicht zugelassener Ersatzteile erlischt die Herstellergarantie.

12.1 Ersatzteilbestellung

Die Ersatzteile können über den Fachhändler bezogen werden.

Folgende Eckdaten bei Anfragen oder bei der Ersatzteilbestellung angeben:

- Typ
- Artikelnummer
- Positionsnummer
- Baujahr
- Menge
- gewünschte Versandart (Post, Fracht, See, Luft, Express)
- Versandadresse

Ersatzteilbestellungen ohne oben angegebene Angaben können nicht berücksichtigt werden. Bei fehlender Angabe über die Versandart erfolgt der Versand nach Ermessen des Lieferanten.

Angaben zum Typ, Artikelnummer und Baujahr finden Sie auf dem Typenschild, welches an der Sandstrahlkabine angebracht ist.

Beispiel

Es müssen die Handschuhe für die Sandstrahlkabine SSK 1 bestellt werden. Die Handschuhe haben in der Ersatzteilzeichnung 1 die Nummer 21.

Bei der Ersatzteil-Bestellung eine Kopie der Ersatzteilzeichnung (1) mit gekennzeichnetem Bauteil (Handschuhe) und markierter Positionsnummer (21) an den Vertragshändler bzw. an die Ersatzteilabteilung schicken und die folgenden Angaben mitteilen:

- Produkt-Typ: **Sandstrahlkabine SSK 1**
- Artikelnummer: **6204000**
- Zeichnungsnummer: **1**
- Positionsnummer: **21**

Die Artikelnummer Ihrer Sandstrahlkabine:

Sandstrahlkabine SSK 1: **6204000**
 Sandstrahlkabine SSK 1.5: **6204010**

Die nachfolgenden Zeichnungen sollen im Servicefall helfen, notwendige Ersatzteile zu identifizieren.

12.2 Ersatzteilzeichnungen

Ersatzteilzeichnung SSK 1



Abb. 13: Ersatzteilzeichnung SSK 1

Ersatzteilzeichnung SSK 1.5

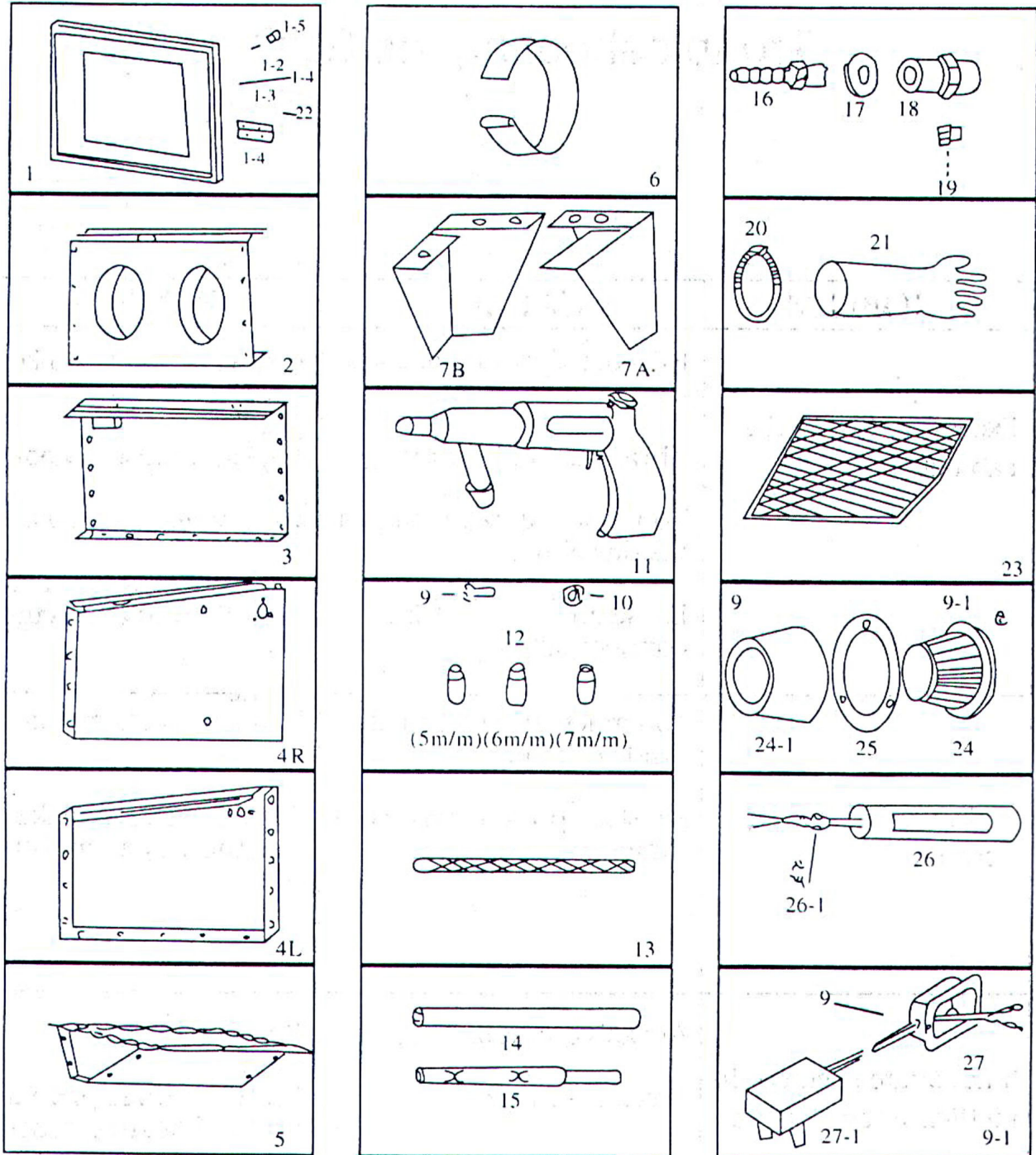

Abb. 14: Ersatzteilzeichnung SSK 1.5

13 EU-Konformitätserklärung

Nach Maschinenrichtlinie 2006/42/EG Anhang II 1.A

Hersteller/Inverkehrbringer: Stürmer Maschinen GmbH
Dr.-Robert-Pfleger-Str. 26
D-96103 Hallstadt

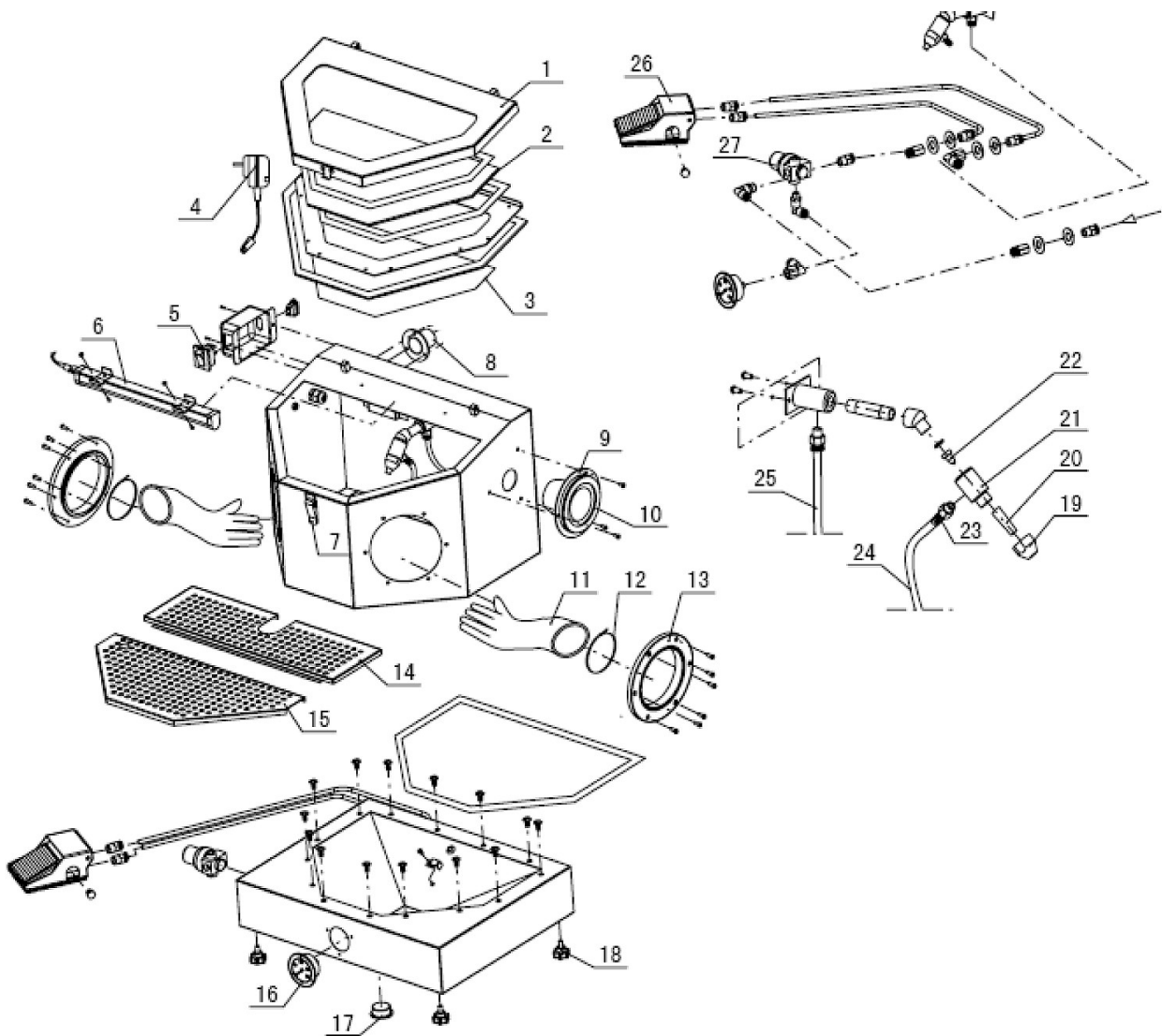
erklärt hiermit, dass folgendes Produkt (nachfolgend)

Produktgruppe: Unicraft® Werkstatttechnik

Maschinentyp: Sandstrahlkabine

Bezeichnung der Maschine *:

SSK 1

SSK 1.5

Artikelnummer :

6204000

6204010

Seriennummer*: _____

Baujahr*:

20____

*füllen Sie diese Felder anhand der Angaben auf dem Typenschild aus

aufgrund seiner Konzipierung und Bauart, sowie in der von uns in Verkehr gebrachten Ausführung den einschlägigen, grundlegenden Sicherheits- und Gesundheitsanforderungen der oben genannten sowie den nachfolgenden EU-Richtlinien entspricht.

Mitgeltende EU-Richtlinien: 2014/30/EU EMV Richtlinie
89/686/EWG Persönliche Schutzausrüstung

Folgende harmonisierte Normen wurden angewandt:

DIN EN ISO 12100:2011-03	Sicherheit von Maschinen - Allgemeine Gestaltungsleitsätze - Risikobeurteilung und Risikominderung
DIN EN 60204-1:2019-06	Sicherheit von Maschinen - Elektrische Ausrüstung von Maschinen - Teil 1: Allgemeine Anforderungen
DIN EN 1248:2010-06	Gießereimaschinen - Sicherheitsanforderungen für Strahlanlagen
DIN EN IEC 61000-3-2:2023-10	Elektromagnetische Verträglichkeit (EMV) - Teil 3-2: Grenzwerte - Grenzwerte für Oberschwingungsströme (Geräte-Eingangsstrom ≤ 16 A je Leiter)
DIN EN 61000-3-3:2023-02	Elektromagnetische Verträglichkeit (EMV) - Teil 3-3: Grenzwerte - Begrenzung von Spannungsänderungen, Spannungsschwankungen und Flicker in öffentlichen Niederspannungs-Versorgungsnetzen für Geräte mit einem Bemessungsstrom ≤ 16 A je Leiter, die keiner Sonderanschlussbedingung unterliegen
DIN EN 61547:2010-03	Einrichtungen für allgemeine Beleuchtungszwecke - EMV-Störfestigkeitsanforderungen
DIN EN IEC 61000-6-1:2019-11	Elektromagnetische Verträglichkeit (EMV) - Teil 6-1: Fachgrundnormen - Störfestigkeit für Wohnbereich, Geschäfts- und Gewerbebereiche sowie Kleinbetriebe
DIN EN IEC 61000-6-3:2022-06	Elektromagnetische Verträglichkeit (EMV) - Teil 6-3: Fachgrundnormen - Störaussendung von Geräten in Wohnbereichen
DIN EN ISO 14877:2003-01	Schutzkleidung für Strahlarbeiten mit körnigen Strahlmitteln

Dokumentationsverantwortlich: Kilian Stürmer, Dr.-Robert-Pfleger-Str. 26, D-96103 Hallstadt

Hallstadt, den 05.10.2023



Kilian Stürmer
Geschäftsführer



14 Anhang

Information zu den mitgelieferten Handschuhen für SSK 1

Schutzhandschuhe 1 Paar Artikelnummer
Protection gloves 1 Pair Item number
 HS-SSK1 6204100



Hersteller: YONGKANG XIEHENG ZHEJIANG PROVINCE INDUSTRY & COMMERCE CO., LTD.
Manufacturer: NO. 9 XISHAN WEST ROAD, ECONOMIC DEVELOPMENT ZONE, 321300
 YONGKANG ZHEJIANG, CHINA

Artikel: SBC Gloves – 1 Size 12 (470)
Article: SBC Gloves – 2 Size 12 (600)
 Dexterity Level 4

Abriebsfestigkeit / abrasion resistance	3	
Schnitffestigkeit / blade cut resistance	1	EN ISO 21420:2020
Weiterreißkraft / tear propagation	3	EN 388:2016 +A1:2018
Durchstichkraft / penetration force	1	
Schnitffestigkeit / cut resistance	X	

Baumusterprüfung durchgeführt: Intertek Italia S.p.A. Via Miglioli
 2/A-20063 Cernusco sul Naviglio
 Milano - Italy
EC type examination executed by: Approved Body 2575

Beschreibung / Description:

PVC – Schutzhandschuhe, geeignet für Sandstrahlen und Reinigen mit wasserbasierenden Lösungsmitteln.
 Eine Eignung für andere Einsatzgebiete ist nicht gegeben.

*PVC – Protection gloves, suitable for sand blasting and cleaning with water based solvent.
 A suitability for other applications is not given*

Reinigung und Pflege / Cleaning and maintenance

Zur Reinigung dürfen keine chemischen Reinigungsmittel eingesetzt werden da diese das Material beschädigen können.
 (Empfohlen: Reinigungstuch und Wasser).

Die Handschuhe müssen vor jedem Gebrauch auf Unversehrtheit geprüft werden.

It is not suitable to use chemical cleaning supplies because they can cause damage on the material. (Recommended cleaning cloth and water)

The integrity of the gloves must be checked before every use.

Hinweis / Note

Diese Informationsbroschüre muss den Schutzhandschuhen (PSA), welche in dieser aufgeführt sind, bei Weitergabe immer beigelegt werden. Die Vervielfältigung hierzu ist uneingeschränkt gestattet.

This leaflet has to be supplied with every protection glove listed in this brochure. The leaflet can therefore be copied without any restrictions.

Information zu den mitgelieferten Handschuhen für SSK 1.5

Schutzhandschuhe 1 Paar Artikelnummer

Protection gloves 1 Pair Item number

HS-SSK1.5 6204160



Hersteller: YONGKANG XIEHENG ZHEJIANG PROVINCE INDUSTRY & COMMERCE CO., LTD.

Manufacturer: NO. 9 XISHAN WEST ROAD, ECONOMIC DEVELOPMENT ZONE, 321300
YONGKANG ZHEJIANG, CHINA

Artikel: SBC Gloves-3 – Size 10 (XL)

Article: Dexterity Level 5

Abriebsfestigkeit / abrasion resistance	2	EN ISO 21420:2020
Schnittfestigkeit / blade cut resistance	1	
Weiterreißkraft / tear propagation	1	EN 388:2016 +A1:2018
Durchstichkraft / penetration force	X	
Schnittfestigkeit / cut resistance	X	

Baumusterprüfung durchgeführt: Intertek Italia S.p.A. Via Miglioli
EC type examination executed by: 2/A-20063 Cernusco sul Naviglio
Milano - Italy
Approved Body 2575

Beschreibung / Description:

Latex – Schutzhandschuhe, geeignet für Sandstrahlen und Reinigen mit wasserbasierenden Lösungsmitteln.
Eine Eignung für andere Einsatzgebiete ist nicht gegeben.

*Black Latex – Protection gloves, suitable for sand blasting and cleaning with water based solvent.
A suitability for other applications is not given.*

Reinigung und Pflege / Cleaning and maintenance

Zur Reinigung dürfen keine chemischen Reinigungsmittel eingesetzt werden da diese das Material beschädigen können.
(Empfohlen: Reinigungstuch und Wasser).

Die Handschuhe müssen vor jedem Gebrauch auf Unversehrtheit geprüft werden.

It is not suitable to use chemical cleaning supplies because they can cause damage on the material. (Recommended cleaning cloth and water)

The integrity of the gloves must be checked before every use.

Hinweis / Note

Diese Informationsbroschüre muss den Schutzhandschuhen (PSA), welche in dieser aufgeführt sind, bei Weitergabe immer beigelegt werden. Die Vervielfältigung hierzu ist uneingeschränkt gestattet.

This leaflet has to be supplied with every protection glove listed in this brochure. The leaflet can therefore be copied without any restrictions.



stürmer
WELT DER
MASCHINEN

Stürmer Maschinen GmbH
Dr.-Robert-Pfleger-Straße 26
D-96103 Hallstadt
+49 951 96 555 - 0
info@stuermer-maschinen.de
www.stuermer-maschinen.de



www.stma.de/youtube-de



www.facebook.com/stuermer.maschinen.gmbh



www.xing.com/companies/stuermermaschinenengmbh



www.linkedin.com/company/8690471